

細山熱器
電気総合
力タログ



100℃ ボイリング (沸騰) 機能をもつのは Hosoyamaだけ

ほっと一息、おいしいお茶を飲みたいと思ったとき、
やわらかくお茶の味をひきたてるのは一度沸騰 (100℃) したおいしいお湯。
やかんと同様に沸騰したお湯を提供するのに
Hosoyamaがこだわりつづけてきた
この理想を実現したのがハイエレコンです。
カップラーメンにも最適です。
Hosoyamaのこだわりと数々の技術の組合せが実現したおいしいお湯です。



湯沸器内の湯水平均温度を計算し、お湯のほい時間から、沸上り時間を演算し、ヒーター入時間を決めておりますので、ヒーター稼働時間が短くなる省エネタイプです。

湯沸器の本体はハイグレードなSUS316のステンレスを採用していますので、特に耐久性、耐食性に優れています。(DE型除く)

■各部名称

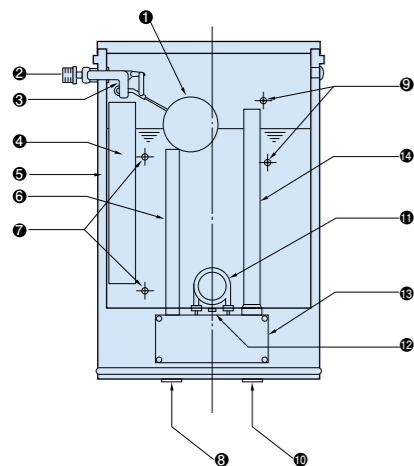

- ① ボールタップフロート
- ② 給水口
- ③ ボールタップ元
- ④ 水受け管
- ⑤ 保温材
- ⑥ 給湯管
- ⑦ 温度センサー
- ⑧ 給湯口
- ⑨ 水位センサー
- ⑩ オーバーフロー管口
- ⑪ ヒーター
- ⑫ 過昇防止器
万一、空焚防止センサーが作動せず空焚した時に作動してヒーターへの通電を断り、異常表示します。
- ⑬ 操作部 (Hyelecon-09B)
- ⑭ オーバーフロー管
左へ回り取りはせずと排水になります。

機種名	ページ数	用途		設置			構造			機能 (*1)															
		飲用	洗物	洗面	シャワー	壁掛	置台	台下	床置	開放	密閉	瞬間	空焚防止	過昇温防止	故障内容表示	最高温度	減圧弁	逃し弁 (安全弁)	取付プレート	タイマー	オーバーフロー音 (OP)	膨張水排出装置 (TR)	固定用金具	自動給排水	混合栓 (YK)
HDEN 壁掛型 "ハイエレコン-09B"搭載	2	○	△	△	-	●	-	-	-	●	-	-	○	○	○	沸騰注4:	-	-	○	○	△	-	-	△	△
DEN 置台型 "ハイエレコン-09B"搭載	2	○	-	-	-	●	-	-	●	-	-	○	○	○	沸騰注4:	-	-	-	○	-	-	-	△	-	-
HDEN-W 壁掛型 飲料・雑湯 (ぬるま湯) 共用タイプ	4	○	○	○	-	●	-	-	●	-	-	○	○	○	沸騰注4:	-	-	○	○	△	-	-	△	△	
HDEN-S 壁掛型 飲料・雑湯 (ぬるま湯) 共用タイプ (下部給水)	6	○	○	○	-	●	-	-	●	-	-	○	○	○	沸騰注4:	-	-	○	○	△	-	-	△	△	
HDEN-M 壁掛型 サーモスタートによる自動運転	8	○	△	△	-	●	-	-	●	-	-	○	○	-	93:	-	-	○	-	△	-	-	-	△	
DEN-M 置台型 サーモスタートによる自動運転	8	○	-	-	-	●	-	-	●	-	-	○	○	-	93:	-	-	-	-	-	-	-	△	-	-
DE 置台型 サーモスタートによる自動運転	8	○	-	-	-	●	-	-	●	-	-	-	-	-	93:	-	-	-	-	△	-	-	△	-	-
HEL 台下床置型 電気<密閉式>小型温水器	10	△	○	○	-	-	●	-	-	●	-	○	○	△	75: 注2:	○	○	-	△	-	△	-	△	△	
HEL (角型), HEU (角型) 台下床置型 電気<密閉式>小型温水器	12	△	○	○	-	-	●	-	-	●	-	○	○	△	75: 注2:	○	○	-	△	-	△	-	△	△	
HEL-KM (角型) 台下床置型 飲料・雑湯 (ぬるま湯) 共用タイプ	14	○	○	○	-	-	●	-	-	●	-	○	○	-	93: 注6:	○	○	-	○	-	△	-	-	△	
HEL-K (角型) 台下床置型 飲料・雑湯 (ぬるま湯) 共用タイプ	14	○	○	○	-	-	●	-	-	●	-	○	○	○	95: 注6:	○	○	-	○	-	△	-	△	△	
HEI, HEI-P 壁掛型 電気瞬間湯沸器	16	-	○	○	○	●	-	-	-	●	-	○	○	-	70: 注3:	-	○	○	-	-	-	-	-	-	
HWE 床置型 電気自動温水器-ハイエレコン-09	18	-	○	○	○	-	-	-	●	-	●	-	○	○	80:	-	○	-	○	-	-	-	-	-	
HEL (スリム型) 床置型 電気自動温水器-ハイエレコン-09	19	-	○	○	○	-	-	-	●	-	●	-	○	○	80:	-	○	-	○	-	-	-	-	-	
アクセサリ	20																								
オプション部品 / 各種部品	22																								
電気湯沸器・温水ヒーター表	23																								
電源プラグ一覧	24																								

○：標準搭載機能 △：オプションにて対応

■備考

- *1：表の表記に限らず各種カスタマイズが可能です。お気軽にご相談ください。
- 注1：マイコン制御の場合は可能です。(オプション)
- 注2：90℃以上の高温タイプも製作可能です。(オプション)
- 注3：標準型 (ON・OFF制御) は70℃、P型 (比例制御) の場合は65℃です。
- 注4：リッター数によっては「沸騰」でない場合がございます。該当ページでご確認ください。
- 注5：Sタイプをご選択ください。
- 注6：過昇温防止・空焚防止兼用です。

■ご注文頂く際に

1. ヒーター容量をご確認ください。(○相○○V○○kW)
*標準ヒーター以外の電圧、ヒーター容量の製品も作成します。(P23をご覧ください)
2. プラグ形状をご指定ください。(P24に一覧表がございます)
3. 膨張水排出装置をご選択頂く場合は、付属品をご指定ください。(P20に一覧表がございます)
*付属品はTR-2の価格に含まれています。
4. HEL、HEUタイプの場合はタイマーの有無をご指定ください。

電気貯蔵湯沸器 “ハイエレコン-09B”搭載

- デジタル表示 (設定温度、現在温度、水位表示 etc)
- プログラムタイマー
- ボイリング機構 (沸騰済表示付)
- 水位センサー (空焚防止機構)
- 他、各種機能及び各種安全システム (各種故障表示付)
- 日渡し動作が可能

- ◎本体正面に凹凸のないシンプルな角型デザイン
- ◎貯蔵量は壁掛型10ℓ～103ℓ、置台型27ℓ～43ℓ
- ※オプション (壁掛型のみ) 下部給水、配管カバー付も製作出来ます。(外型図はHDEN-S型P6をご参照ください)
- 配管スペースを充分にとっております。
- ※HDEN-80及び105にはボイリング機構はありません。
- ※HDEN-65以上、DENは、受注生産になります。
- 納期は お問い合わせください。

性能表 [壁掛型・置台型]

項目 型式	容量 (ℓ)	採取量 (杯)	ヒーター容量 (kW)	沸上時間 水温 15℃(分)	給水口 (A)	給湯口 (A)	カラン (15A)	重量 (kg)
HDEN-12	10	72	単相 100V 200V 1.5	40	15	15	—	8.0
HDEN-20	18	111	単相 100V 200V 1.5	71	15	15	—	10.0
HDEN-30	27	167	単相 200V 3.1	52	15	20	—	14.0
DEN-30						—	胴長 × 2	
HDEN-45	43	294	単相 200V 3.1	82	15	20	—	19.0
DEN-45						—	胴長 × 2	
HDEN-65	60	344	三相 200V 6.0	59	15	20	—	21.0
HDEN-80	78	511	三相 200V 6.0	73	15	20	—	28.0
HDEN-105	103	678	三相 200V 9.0	64	15	20	—	32.0

■電源プラグ形状につきましてはP24をご参照ください。

注1) 電源コードは1.5mです。(壁掛型は65cmです。)

- ご注文の際電圧・相を確認してください。
 - 上記以外の機種およびヒーター容量につきましては、ご相談ください。
- ※採取量の算出基準：95℃沸上り設定時、1杯90ccとし、給湯温度は80℃以上で計算しています。

■浄水器等を取り付ける場合には、必ず給水の一次側に取り付けるようにお願いします。

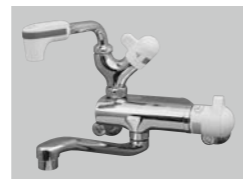

●オプション
熱湯口付混合栓
YK-01
P21をご参照ください。



●オプション
オーバーフロー金具
OB-1



OB-2

壁掛型 HDEN

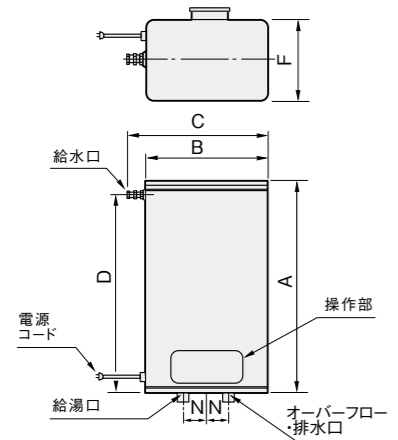

取付プレート(付属品)

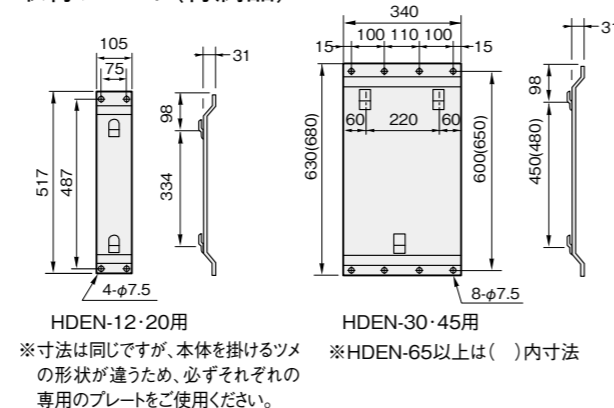

●壁掛型HDEN



HDEN-20

●置台型 DEN



DEN-30



HDEN-20K
(下部カラン付)
オプション

寸法表 [壁掛型]

記号 型式	A	B	C	D	E	F	H	M	N
HDEN-12	480	355	415	430	261	230	65	146	65
HDEN-20	615	355	415	565	261	230	65	146	65
HDEN-30	605	420	480	545	331	300	90	181	75
HDEN-45	775	420	480	715	331	300	90	181	75
HDEN-65	950	420	480	890	331	300	90	181	75
HDEN-80	922	490	566	842	414	367	100	231	80
HDEN-105	960	535	611	875	452	405	100	250	80

(mm)

寸法表 [置台型]

記号 型式	A	B	C	D	E	F	H	J	K	L	M
DEN-30	625	420	480	565	420	300	310	120	70	75	260
DEN-45	795	420	480	735	420	300	385	120	70	75	260

(mm)

置台型 DEN

※平成24年12月12日国土交通省告示第1447号「建築設備の構造耐力上安全な構造方法を定める件」に基づいた機器の固定が必要になります。

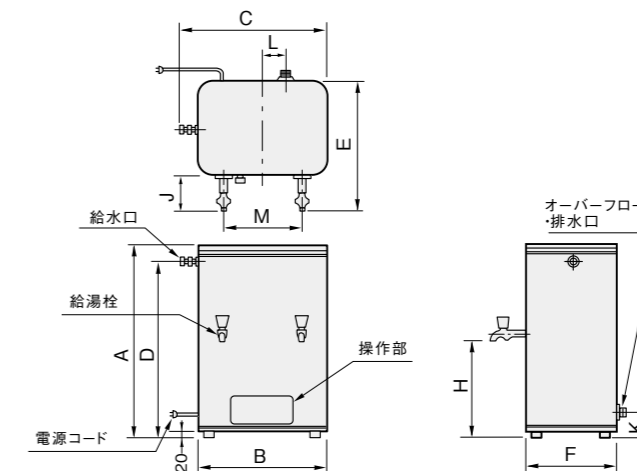

DEN-30~45



●オプション
固定金具 (DEN用)

電気貯蔵湯沸器

壁掛型飲料・雑湯 (ぬるま湯) 共用タイプ

HDEN-W

壁掛型マイコン制御電気貯蔵湯沸器に雑給湯 (ぬるま湯) 機構付タイプ。

- 飲料高温 (熱湯) 用給湯口の他に、雑用湯 (ぬるま湯) 給湯口を設けました。
- 飲料専用給湯口
100℃ (ボイリングセット時) までに沸きあがったおいしい飲料用の高温湯 (熱湯) がいつでも必要な時にご利用になれます。
- 雑用湯 (ぬるま湯) 出湯後も飲料高温湯 (熱湯) が出湯できます。
- 日渡し動作が可能
- 雑湯 (ぬるま湯) 専用給湯口
食器洗いに適度な温度に調温されたお湯が給水圧そのままにご利用になれます。従来の湯沸器のような熱湯による火傷の心配がなくなりました。
出湯圧は、給水圧程度ありますので、水と混合水栓がご利用できます。

※HDEN-80Wおよび105Wにはボイリング機構はありません。
※HDEN-65W以上は受注生産になります。
納期はお問い合わせください。

性能表

項目	容量 (ℓ)	採取量 (杯)	ヒーター容量 (kW)	沸上時間 水温15℃(分)	給水口 (A)	給湯口 (A)	雑湯口 (A)	重量 (kg)
HDEN-12W	10	72	単相 100V 200V 1.5	40	15	15	15	9.0
HDEN-20W	18	111	単相 100V 200V 1.5	71	15	15	15	11.0
HDEN-30W	27	167	単相 200V 3.1	52	15	20	15	15.0
HDEN-45W	43	294	単相 200V 3.1	82	15	20	15	20.0
HDEN-65W	60	344	三相 200V 6.0	59	15	20	15	22.0
HDEN-80W	78	511	三相 200V 6.0	73	15	20	15	29.0
HDEN-105W	103	678	三相 200V 9.0	64	15	20	15	33.0

■電源プラグ形状につきましてはP24をご参照ください。

- 注1) 電源コードは65cmです。
- ご注文の際電圧・相を確認してください。
 - 上記以外の機種およびヒーター容量につきましては、ご相談ください。
 - 混合湯用給水管には、ストレーナーを設けてください。
 - 給水圧力は50kPa~300kPaでご使用ください。

■浄水器等を取り付ける場合には、必ず給水の一次側に取り付けるようにお願いします。

■一部混合栓 (節湯・節水機能付等) や給水圧力、並びに配管・泡沫・混合栓自身の抵抗により、スムーズにミキシングができない場合があります。

※採取量の算出基準：95℃沸上り設定時、1杯90ccとし、給湯温度は80℃以上で計算しています。(飲料熱湯だけを出湯した場合)

Wタイプ出湯目安

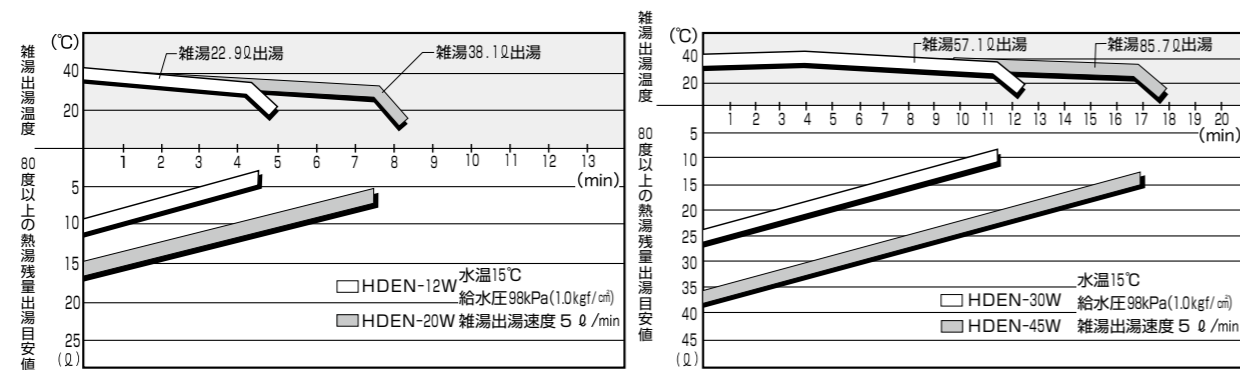

注：このデータはあくまでも目安値ですので、諸条件の変化に伴い多少変わりますのでご了承ください。



混合湯温調整つまみ

HDEN-20W

HDEN-20WK (下部カラン付) オプション

寸法表

記号	A	B	C	D	E	F	H	M	N	S
HDEN-12W	480	355	425	430	261	230	65	146	65	85
HDEN-20W	615	355	425	565	261	230	65	146	65	85
HDEN-30W	605	420	490	545	331	300	90	181	75	95
HDEN-45W	775	420	490	715	331	300	90	181	75	95
HDEN-65W	950	420	490	890	331	300	90	181	75	95
HDEN-80W	922	490	566	842	414	367	100	231	80	95
HDEN-105W	960	535	611	875	452	405	100	250	80	95

※HDEN-65Wの給水接続金具はオプションになります。
※HDEN-80Wおよび105Wについてはお問い合わせください。



●オプション オーバーフロー金具 OB-1



●オプション オーバーフロー金具 OB-2

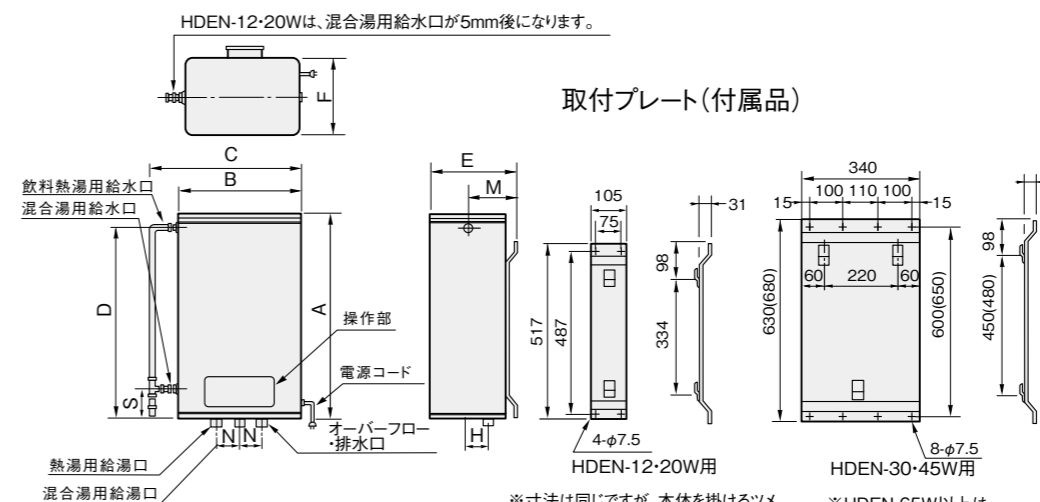

注) 給水接続は左側のみです。

給水接続金具 (付属品)

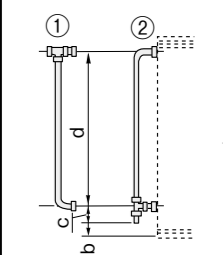

①上部給水図 ②下部給水図

型式	記号	a	b	c	d	給水接続口
HDEN-12W		70	30	55	345	13
HDEN-20W		70	30	55	480	13
HDEN-30W		70	40	55	450	13
HDEN-45W		70	40	55	620	13

HDEN-65Wの給水接続金具はオプションです。
HDEN-80W・105Wについてはお問い合わせください。

電気貯蔵湯沸器

壁掛型下部給水・配管カバー付

HDEN-S — 飲料・雑湯 (ぬるま湯) 共用タイプ

壁掛型マイコン制御電気貯蔵湯沸器に雑給湯 (ぬるま湯) 機構付タイプ。
下部給水方式で、配管カバーをすることにより、全ての凸凹がないシンプルなデザイン。

- 飲料高温湯 (熱湯) 用給湯口の他に、雑用湯 (ぬるま湯) 給湯口を設けました。
 - 飲料専用給湯口
100℃ (ポイリングセット時) までに沸きあがったおいしい飲料用の高温湯 (熱湯) がいつでも必要な時にご利用になれます。
 - 雑用湯 (ぬるま湯) 出湯後も飲料高温湯 (熱湯) が出湯できます。
 - 日渡し動作が可能
 - 雑湯 (ぬるま湯) 専用給湯口
食器洗いに適度な温度に調温されたお湯が給水圧そのままにご利用になれます。従来の湯沸器のような熱湯による火傷の心配がなくなりました。出湯圧は、給水圧程度ありますので、水と混合水栓がご利用できます。
- ※HDEN-65S以上は受注生産になります。
納期はお問い合わせください。

性能表

項目	容量 (ℓ)	採取量 (杯)	ヒーター容量 (kW)	沸上時間 水温 15℃(分)	給水口 (A)	給湯口 (A)	雑湯口 (A)	重量 (kg)
HDEN-12S	10	72	単相100V 200V 1.5	40	15	15	15	9.0
HDEN-20S	18	111	単相100V 200V 1.5	71	15	15	15	11.0
HDEN-30S	27	167	単相200V 3.1	52	15	20	15	15.0
HDEN-45S	43	294	単相200V 3.1	82	15	20	15	20.0
HDEN-65S	60	344	三相200V 6.0	59	15	20	15	22.0

■電源プラグ形状につきましてはP24をご参照ください。

- 注1) 電源コードは25cmです。
- ご注文の際電圧・相を確認してください。
 - 上記以外の機種およびヒーター容量につきましては、ご相談ください。
 - 混合湯用給水管には、ストレーナーを設けてください。
 - 給水圧力は50kPa~300kPaでご使用ください。

■浄水器等を取り付ける場合には、必ず給水の一次側に取り付けるようにお願いします。

■一部混合栓 (節湯・節水機能付等) や給水圧力、並びに配管・泡沫・混合栓自身の抵抗により、スムーズにミキシングができない場合があります。

※採取量の算出基準：95℃沸上り設定時、1杯90ccとし、給湯温度は80℃以上で計算しています。(飲料熱湯だけを出湯した場合)

Sタイプ出湯目安

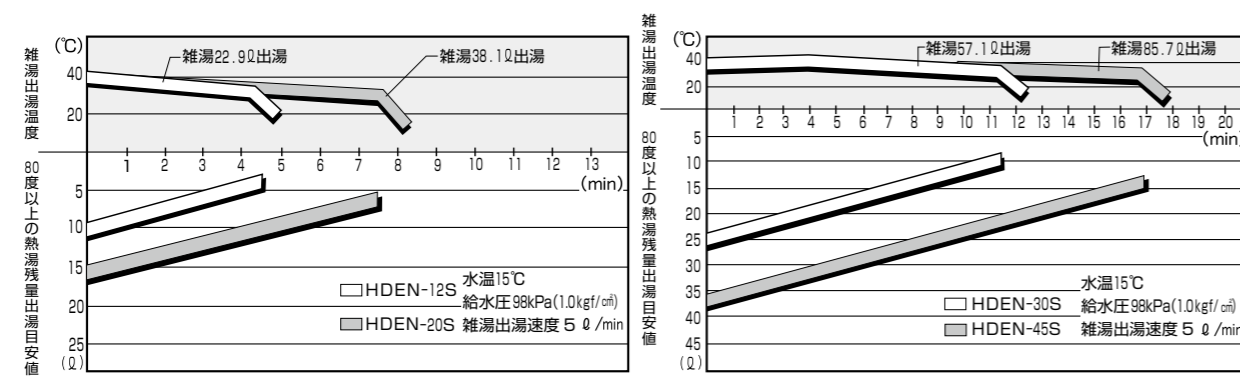

混合湯温調整つまみ

HDEN-20S

(配管例及び配管カバー取付け方法)

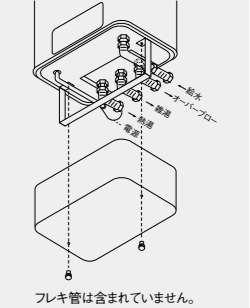

●オプション・自動給排水機構
自動水入替えシステムが
組込可能です。

連休等、長期間お湯を使わない時、マイコンでプログラムすると、次回沸上げまでに自動的に水を排水し、新しい水を補給する衛生的な水入替えシステムです。(ご相談ください。)

寸法表

記号	A	B	C	D	E	F	G	H	N	S
HDEN-12S	590	355	110	38	261	230	55	65	65	53
HDEN-20S	725	355	110	38	261	230	55	65	65	53
HDEN-30S	715	420	110	38	331	300	90	90	75	75
HDEN-45S	885	420	110	38	331	300	90	90	75	75
HDEN-65S	1060	420	110	38	331	300	90	90	75	75

(mm)



●オプション
オーバーフロー金具
OB-1



●オプション
オーバーフロー金具
OB-2

取付プレート (付属品)

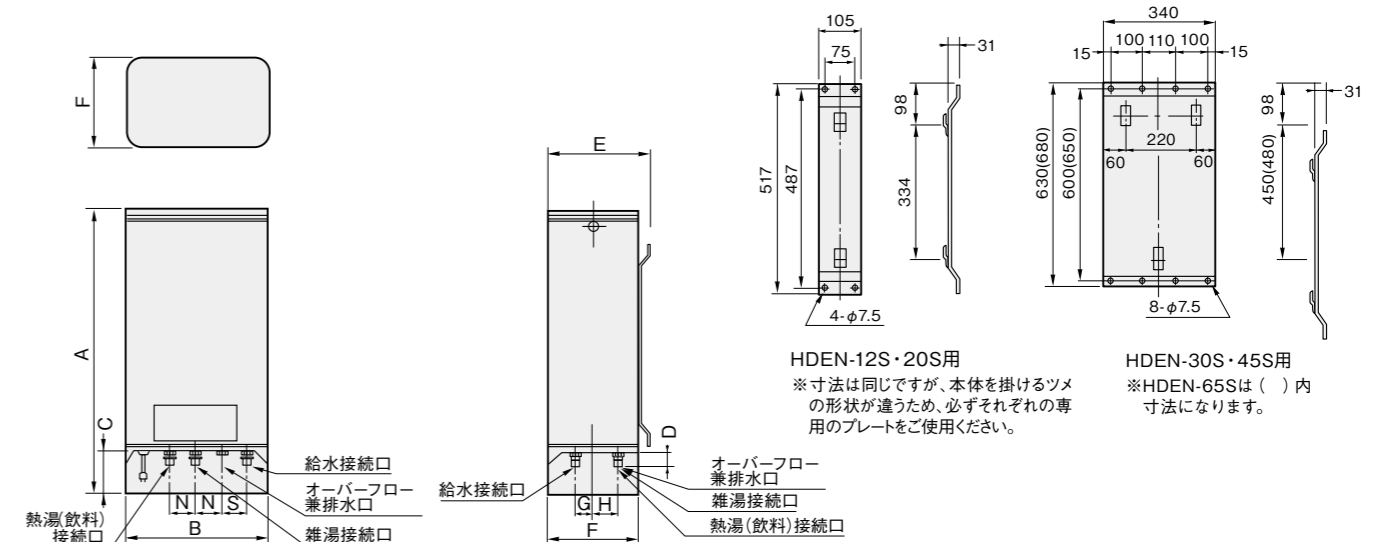

電気貯蔵湯沸器

サーモスタットによる自動運転

HDEN-M, DEN-M, DE

HDEN-M, DEN-M

- サーモスタットによる自動運転
- 狭いスペースにもぴったりと納まるシンプルな角型タイプ
- 水位表示ランプ（正常水位をランプ表示）
- 貯蔵量は壁掛型／10ℓ～103ℓ、置台型／27ℓ～43ℓ

※マイコン制御（ハイエレコン-09B）によるタイマー・ボイリング
その他の機能はありません。

DE

- サーモスタットによる自動運転
- スッキリとした曲線の丸型デザイン
- 置台型／9ℓ～127ℓ

※マイコン制御（ハイエレコン-09B）によるタイマー・ボイリング
その他の機能はありません。
※HDEN-65M以上、DEN、DE-3号以上は、受注生産になります。
納期はお問い合わせください。



HDEN-20M



HDEN-80M



DEN-30M

HDEN-M, DEN-M / 性能表 [壁掛型・置台型]

項目 型式	容量 (ℓ)	採取量 (杯)	ヒーター容量 (kW)	沸上時間 水温 15℃(分)	給水口 (A)	給湯口 (A)	カラン (15A)	重量 (kg)
HDEN-12M	10	72	単相 100V 200V 1.5	36	15	15	—	8.0
HDEN-20M	18	111	単相 100V 200V 1.5	65	15	15	—	10.0
HDEN-30M	27	167	単相 200V 3.0	49	15	20	胴長 × 2	14.0
DEN-30M						—		
HDEN-45M	43	294	単相 200V 3.0	78	15	20	胴長 × 2	19.0
DEN-45M						—		
HDEN-65M	60	344	三相 200V 6.0	54	15	20	—	21.0
HDEN-80M	78	511	三相 200V 6.0	71	15	20	—	28.0
HDEN-105M	103	678	三相 200V 9.0	62	15	20	—	32.0

■電源プラグ形状につきましてはP24をご参照ください。

注1) 電源コードは1.5mです。（壁掛型は65cmです。）

2) ご注文の際電圧・相を確認してください。

3) 上記以外の機種およびヒーター容量につきましては、ご相談ください。

※採取量の算出基準：93℃沸上り設定時、1杯90ccとし、給湯温度は80℃以上で計算しています。

■浄水器等を取り付ける場合には、必ず給水の一次側に取り付けるようにお願いします。

◎寸法につきましては、“ハイエレコン付 HDEN, DEN”と同じです。

DE / 性能表 [置台型]

項目 型式	容量 (ℓ)	採取量 (杯)	ヒーター容量 (kW)	沸上時間 水温 15℃(分)	給水口 (A)	カラン (A)	重量 (kg)
DE-特号	9	55	単相100V200V 1.5	33	15	自在 15×1	8.0
DE-1号	19	122	単相100V200V 1.5	69	15	自在 15×1	11.0
DE-2号	42	267	単相200V 3.0	76	15	胴長 15×2	16.0
DE-3号	58	358	三相200V 6.0	53	15	胴長 15×2	18.0
DE-5号	91	589	三相200V 6.0	83	15	胴長 15×2	26.0
DE-7号	127	832	三相200V 9.0	77	15	胴長 20×2	33.0

■電源プラグ形状につきましてはP24をご参照ください。

1) 電源コードは1.5mです。

2) ご注文の際電圧・相を確認してください。

3) 上記以外の機種およびヒーター容量につきましては、ご相談ください。

※採取量の算出基準：93℃沸上り設定時、1杯90ccとし、給湯温度は80℃以上で計算しています。



DE-特号

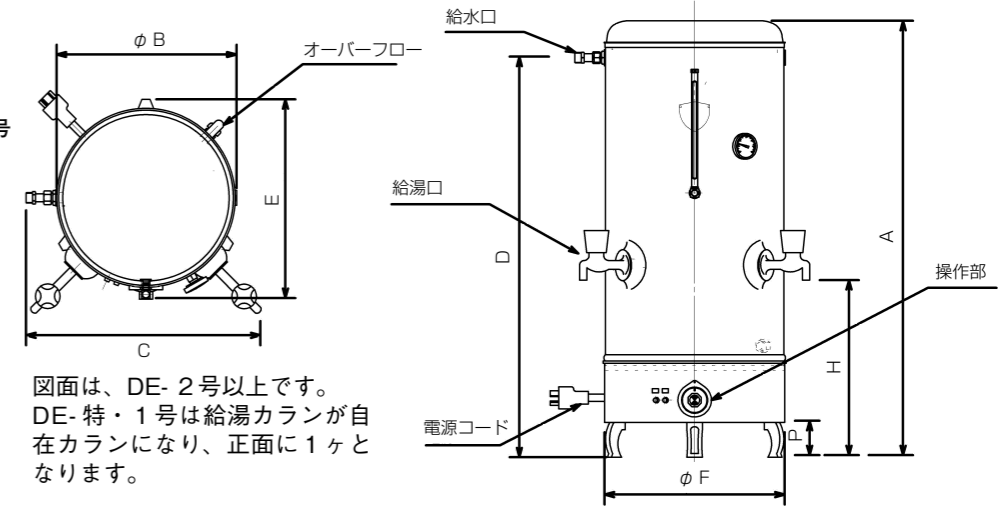

※平成24年12月12日国土交通省告示第1447号「建築設備の構造耐力上安全な構造方法を定める件」に基づいた機器の固定が必要になります。



●オプション
固定金具 (DEN用)

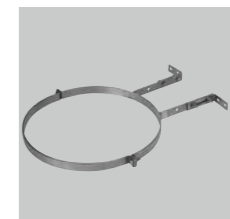

●オプション
固定金具 (DE用)

DE / 寸法表

記号 型式	A	B [○]	C	D	E	F [○]	H	J	P	脚数
DE-特号	633	242	381	562	380	262	240	118	70	3本
DE-1号	723	292	406	652	430	312	310	118	70	
DE-2号	888	363	487	812	428	383	360	140	70	
DE-3号	1,008	380	500	932	441	400	360	140	70	4本
DE-5号	1,172	424	538	1,091	466	444	375	140	90	
DE-7号	1,231	500	628	1,128	550	520	410	165	90	

電気〈密閉式〉小型温水器

HEL — 小型で取付け場所を選びません

- 本体はハイグレードなSUS-316Lを使用。外面はSUS-304の研磨仕上げ。いつまでも清潔で美しさを保ちます。
- 取付けがとても簡単。洗面器、化粧台の下など取付け場所を選びません。

※ミキシングバルブ付（外付け）、高温（飲料用）設定等特殊仕様も承ります。（全機種）

※ミキシングバルブ付の場合、一部混合栓（節湯・節水機能付等）や給水圧力、並びに配管・泡沫・混合栓自身の抵抗により、スムーズにミキシングができない場合があります。

性能表

項目 型式	容量 (ℓ)	ヒーター容量 (kW)	沸き上がり時間 60℃上昇 (分)	給水口 (A)	給湯口 (A)	本体重量 (kg)
HEL-5 (TR)	7.5	単相 100V-1.1 単相 200V-1.1	29	15	15	8.5
HEL-10 (TR)	12.0	単相 100V-1.5 単相 200V-1.5	33	15	15	11.0
HEL-20 (TR)	20.0	単相 100V-1.5 単相 200V-1.5/2.0	56 56/42	15	15	13.5
HEL-30 (TR)	30.0	単相 200V-3.0	42	15	15	16.0
HEL-40 (TR)	40.0	単相 200V-3.0	56	15	15	19.0

■電源プラグ形状につきましてはP24をご参照ください。

注1) ご注文の際電圧・相を確認してください。

2) 上記以外のヒーター容量につきましては、P23をご参照ください。

※型式末尾がTRの場合は膨張水排出装置 (TR-2) 付となります。

品名	規格・材質
本体 (内胴)	SUS-316L
外 胴	SUS-304 研磨仕上
保 温 材	GW 24k 25mm
減 圧 弁	設定 80kPa
逃 し 弁	設定 95kPa
電 源 コー ド	1.5m
設 定 温 度	設定範囲 30℃～75℃ (標準)
	設定範囲 30℃～93℃ (高温仕様・オプション)



- オプション
膨張水排出装置 (TR-2)
P20をご参照ください。

膨張水排出装置付一般配管例

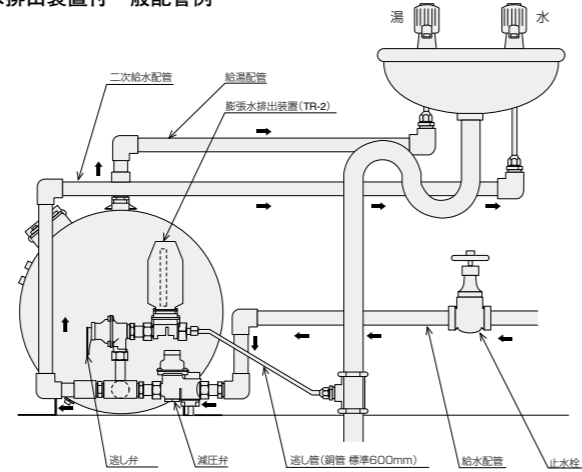

HEL-20TR
(膨張水排出装置 TR-2 付)

HEL-20TR
(膨張水排出装置 TR-2 付)
(ウィークリータイマー付)

寸法表

項目 型式	A	B	C	D	E	F	G	H	I	K	O	P	S	T	V
HEL-5 (TR)	273	Φ280	320	25	123	85	65	143	130	345	240	265	45	296	72
HEL-10 (TR)	383	Φ280	320	25	163	140	80	193	190	455	240	265	45	296	72
HEL-20 (TR)	428	Φ340	382	25	153	195	80	205	223	500	300	340	43	294	72
HEL-30 (TR)	593	Φ340	382	25	193	250	150	298	295	675	300	340	43	294	82
HEL-40 (TR)	743	Φ340	382	25	238	350	155	373	370	852	300	340	43	294	109

※型式末尾がTRの場合は膨張水排出装置 (TR-2) 付となります。

■寸法図

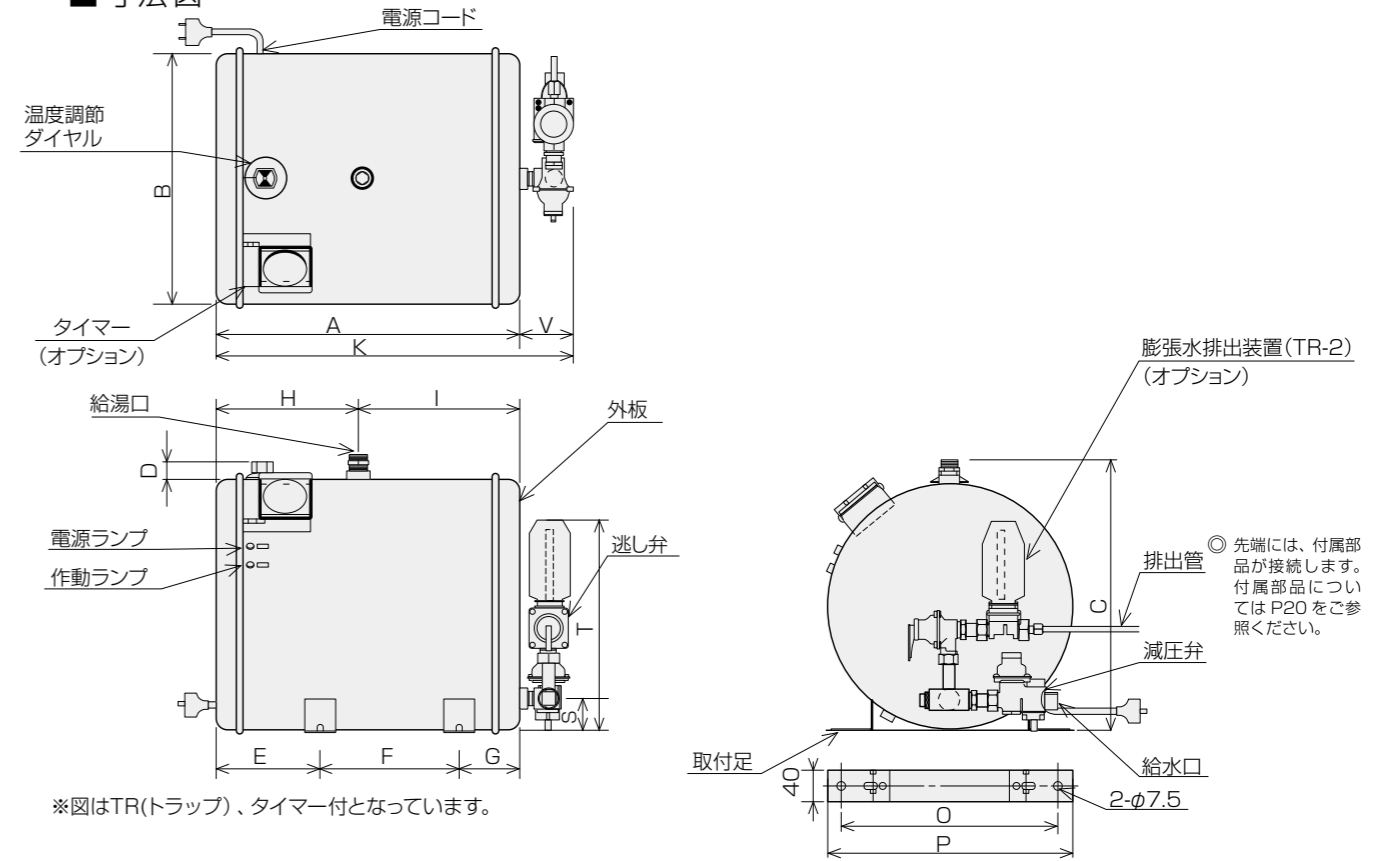

角型・小型電気温水器 HEL-5 (角) … (設定温度可変30℃~75℃)

- デザイン角型ですっきり、密閉型・先止め式ですので洗面台下でお使いになれます。
- 洗面台下がオープンでもスッキリと納まります。
- タイマーを組込可能 (オプション)
- サーモスタットの他、過昇防止付
- 自動水栓との組合せも可能

※排水には膨張水排出装置TR-2をお使いください。(オプション)
 ※ミキシングバルブ付(外付け)、高温(飲料用)設定等特殊仕様も承ります。
 ※ミキシングバルブ付の場合、一部混合栓(節湯・節水機能付等)や給水圧力、並びに配管・泡沫・混合栓自身の抵抗により、スムーズにミキシングができない場合があります。
 ※受注生産になります。納期はお問い合わせください。



設置参考図

性能表

項目 型式	容量 (ℓ)	ヒーター容量 (kW)	沸き上がり時間 60℃上昇(分)	給水口 (A)	給湯口 (A)	本体重量 (kg)
HEL-5 (角)	6	単相100V-1.1 単相200V-1.1	23	15	15	6

■電源プラグ形状につきましてはP24をご参照ください。

注1) ご注文の際電圧・相を確認してください。
 ※型式末尾がTRの場合は膨張水排出装置 (TR-2) 付となります。

小型
温水器



HEL-5 (角)
ウィークリータイマー付
(オプション)

●オプション
膨張水排出装置 (TR-2) 配水管取付の場合
 ・32φメッキ管用
 ・塩ビ管用
 ※受注生産になります。
 ※30A×配水管径のチースを別途ご用意ください。

品名	規格・材質
本体 (内胴)	ステンレス製
外装	銅板製
保温材	GW 40k 10 mm
減圧弁	設定 80kPa
逃し弁	設定 95kPa
電源コード	1.5m
設定温度	設定範囲 30℃~75℃ (標準) 設定範囲 30℃~93℃ (高温仕様・オプション)

標準配管例

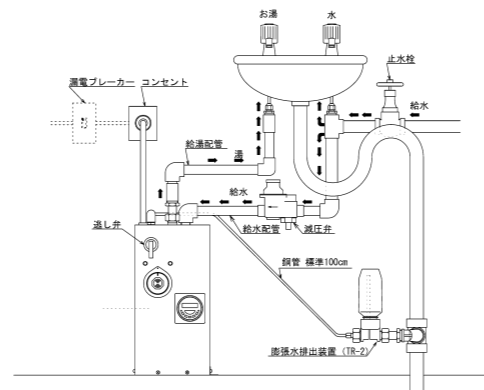

角型・小型電気温水器 HEU-B … (設定温度可変30℃~75℃)

- デザイン角型ですっきり、密閉型・先止め式ですので洗面台下でお使いになれます。
- タイマーを組込可能 (オプション)
- ミキシングバルブ内蔵組込み可能 (オプション・HEU-12Bのみ)
- サーモスタットの他、過昇防止付

※排水には膨張水排水装置TR-2をお使いください。(オプション)
 ※ミキシングバルブ付(外付け)、高温(飲料用)設定等特殊仕様も承ります。(全機種)
 ※ミキシングバルブ付の場合、一部混合栓(節湯・節水機能付等)や給水圧力、並びに配管・泡沫・混合栓自身の抵抗により、スムーズにミキシングができない場合があります。

性能表

項目 型式	容量 (ℓ)	ヒーター容量 (kW)	沸き上がり時間 60℃上昇(分)	給水口 (A)	給湯口 (A)	本体重量 (kg)
HEU-12B	12	単相100V-1.1 単相200V-1.1	46	15	15	7.5
HEU-20B	20	単相100V-1.5 単相200V-1.5	56	15	15	10
HEU-25B	25	単相100V-1.5 単相200V-2.0	70 52	15	15	10.5

■電源プラグ形状につきましてはP24をご参照ください。

注1) ご注文の際電圧・相を確認してください。 2) 上記以外のヒーター容量につきましては、P23をご参照ください。
 ※型式末尾がTRの場合は膨張水排出装置 (TR-2) 付となります。

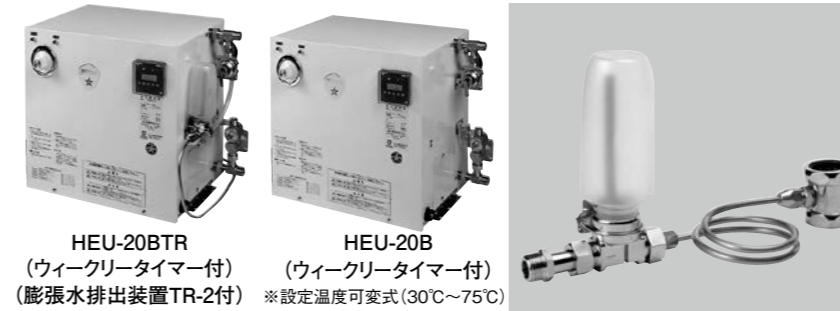

HEU-20BTR
(ウィークリータイマー付)
(膨張水排出装置TR-2付)
※設定温度可変式(30℃~75℃)
※ヒーター容量の変更も可能です。

HEU-20B
(ウィークリータイマー付)
※設定温度可変式(30℃~75℃)
※ヒーター容量の変更も可能です。

●オプション
膨張水排出装置 (TR-2)
詳細図はP20をご参照ください。

品名	規格・材質
本体 (内胴)	ステンレス製
外装	銅板製
保温材	GW 24k 25 mm
減圧弁	設定 80kPa
逃し弁	設定 95kPa
電源コード	1.5m
設定温度	設定範囲 30℃~75℃ (標準) 設定範囲 30℃~93℃ (高温仕様・オプション)

寸法図 ・HEU-12BTR

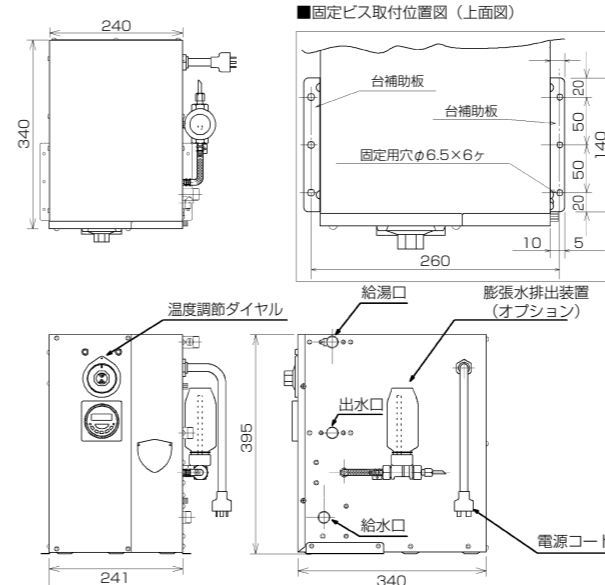

・HEU-20BTR ・HEU-25BTR ()内はHEU-25BTRの寸法

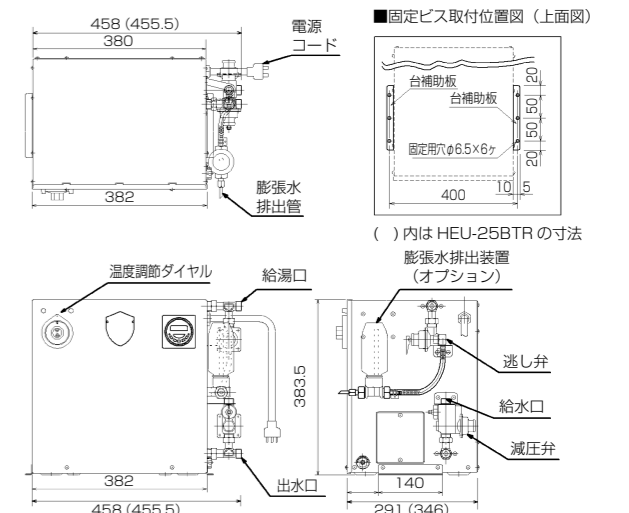

電気密閉式角型〈収納型〉給湯器

HEL-KM (角) — デジタルウィークリータイマー付

HEL-K (角) — マイコン制御ハイエレコン09

1台で飲料用(熱湯)と混合湯用(洗い物)の2役。

- 1台で熱湯(飲料用)と混合湯(洗い物)を同時に給湯。1台で93℃(マイコン型は95℃)と約40℃のお湯が同時に取り出せるので飲料用・洗い物用として両方に使えます。
- 汎用の流し台セットにも収納できますから、流し台セットのデザインも損ないません。

- ◎デジタル表示 ◎プログラムタイマー
- ◎水位センサー(空焚防止機構)
- 他、各種安全システム

※HEL-K(角)型はマイコン制御(ハイエレコン09・最高設定温度95℃)となります。
※受注生産になります。納期はお問い合わせください。

性能表

型式	項目	容量(ℓ)	ヒーター容量(kW)	沸き上がり時間80℃上昇(分)	給水口(A)	給湯口(A)	本体重量(kg)
HEL-12KM (角)・HEL-12K (角)		12	単相100V 200V 1.1	61	15	15	11.5
HEL-20KM (角)・HEL-20K (角)		20	単相200V 2.0	56	15	15	14
HEL-25KM (角)・HEL-25K (角)		25	単相200V 2.0	70	15	15	15
HEL-30KM (角)・HEL-30K (角)		30	単相200V 3.0	56	15	15	16.5
HEL-35KM (角)・HEL-35K (角)		35	単相200V 3.0	65	15	15	17
HEL-40KM (角)・HEL-40K (角)		40	単相200V 3.0	74	15	15	18
HEL-50KM (角)・HEL-50K (角)		50	単相200V 3.0	93	15	15	21

■電源プラグにつきましてはP24をご参照ください。

- 1) 電源コードは1.5mです。
- 2) ご注文の際電圧・相を確認してください。
- 3) 上記以外の機種およびヒーター容量につきましては、P23をご参照ください。
- 4) 沸き上がり温度=95℃、水温=15℃の条件
- 5) 上記はKM型の電気容量です。K型(マイコン型)の3kW仕様は3.1kWとなります。
*性能表内の沸き上がり時間はHEL-K(角)型の時間です。
- 6) 一部混合栓(節湯・節水機能付等)や給水圧力、並びに配管・泡沫・混合栓自身の抵抗により、スムーズにミキシングができない場合があります。

●自動給排水機構(オプション)

※HEL-K(角)型のみ
自動水入替システムが組込可能です。
連休等、長期間お湯を使わないとき、マイコンでプログラムすると、次回沸き上げまでに自動的に水を排水し、新しい水を補給する衛生的な水入替システムです。(ご相談ください。)

品名	規格・材質
本体(内胴)	SUS-316
外装	銅板製
保温材	GW 40K 10mm
減圧弁	設定 80kPa
制御	ON・OFF / デジタルタイマー
逃し弁	設定 95kPa
電源コード	1.5m



●オプション
熱湯単水栓
YK-05
P21をご参照ください。



●オプション
膨張水排出装置 (TR-2) 配水管取付の場合
・32φメッキ管用
・塩ビ管用
※受注生産になります。
※30A×配水管径のチーズを別途ご用意ください。



HEL-25K (角)

寸法表

型式	記号	(mm)												
		A	B	C	D	E	F	G	H	I	J	K	L	M
HEL-12KM (角)・HEL-12K (角)		260	20	130	348	130	98	30	100	35	34	373	260	44
HEL-20KM (角)・HEL-20K (角)		360	20	180	380	118	93	35	42	58	30	405	260	60
HEL-25KM (角)・HEL-25K (角)		360	20	180	430	167	93	35	42	58	30	405	310	60
HEL-30KM (角)・HEL-30K (角)		400	20	200	421	159	93	55	42	58	42	445	310	55.5
HEL-35KM (角)・HEL-35K (角)		400	20	200	462	200	93	55	42	58	42	445	310	76
HEL-40KM (角)・HEL-40K (角)		400	20	200	512	213	93	55	42	58	42	445	310	101
HEL-50KM (角)・HEL-50K (角)		532	20	250	495	200	82	105	42	58	42	465	310	92.5

HEL-12KM (角)

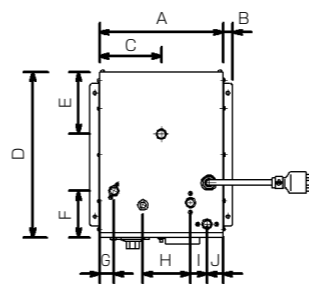

HEL-20KM (角) ~ 50KM (角)

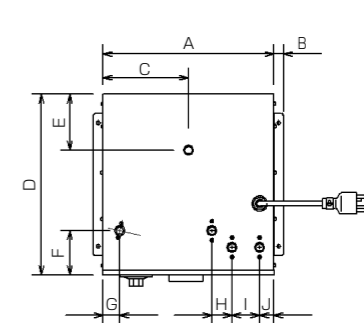

◎ K型はマイコンタイプとなります。詳細につきましては図面にてご確認ください。

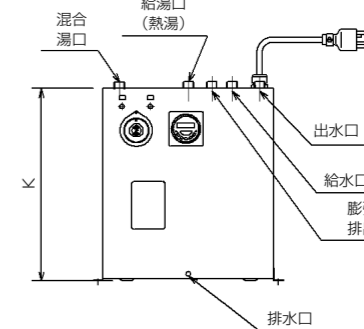
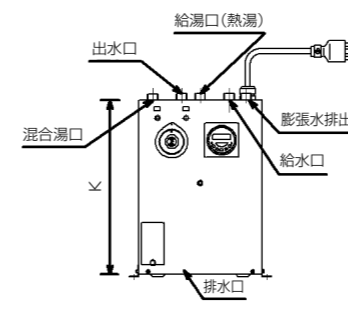

電気瞬間湯沸器

HEI — 壁掛 使いみちは様々、給湯栓を開くだけ

水管部はステンレスを使用。耐久性・耐食性が抜群で、衛生的です。

●標準型 (HEI-10~40)

お湯の使用量 (出湯量) により出湯温度が決まります。流量を少なくすれば熱い湯になり流量を多くすればぬるくなります。また缶体保護の為ハイカットサーモが付いています。

最高設定温度70℃
最低流量2L/min以上

●比例制御型 (HEI-10P~40P)

標準型の流量変化に対して出湯温度が変化する欠点を当社独自の負荷対応型比例制御方式を採用することで解決しました。この制御方式では流量の変化に対しても一定の出湯温度になる精度の高い温度制御を可能にしています。(グラフ参照)

温度設定範囲35℃~65℃
最低流量3L/min以上

性能表

型式	項目	ヒーター能力 (三相 200V/kW)	発生熱量 (kcal/h)	連続出湯量 ℓ/min (25℃上昇)	本体重量 (kg)
HEI-10 (P)		10.5	9,030	5.7	約35.0
HEI-15 (P)		15	12,900	8.6	約35.5
HEI-20 (P)		20	17,200	11.5	約36.5
HEI-30 (P)		30	25,800	17.2	約64.5
HEI-40 (P)		40	34,400	22.9	約65.0

注1) 最高使用圧力 196kPa以下

2) 飲料に適しません。

3) 給湯配管に付属の安全弁 (490kPa設定) を設けてください。

4) 混合栓との組合せをお薦めします。

5) 止水 (止湯) の際、急激な圧力上昇を防止する為、配管上に圧力緩衝器を設ける事をお薦めします。

※屋外仕様も製作できます。

※受注生産になります。納期はお問い合わせください。

Pは比例制御型です。標準品以外も製作いたします。

■比例制御型 (HEI-10P~40P) は任意の温度設定ができます。

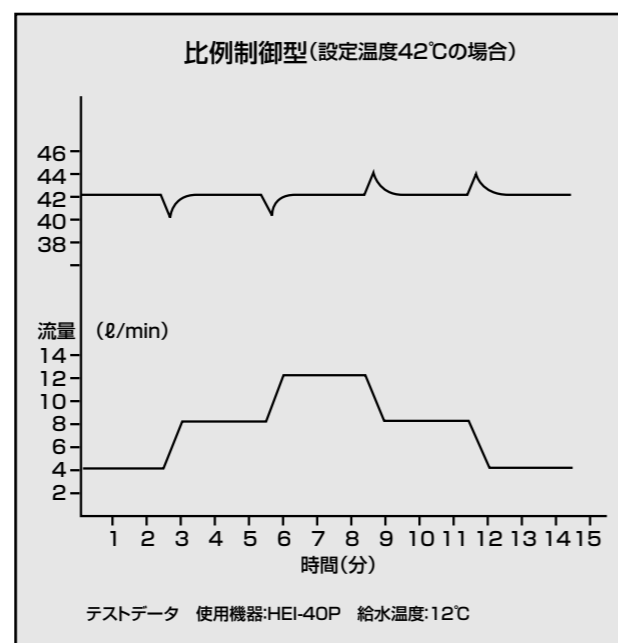

HEI-15

寸法表

記号	A	B	C	D	E (±10)	F1 (±10)	F2 (±10)	G (±10)	H	I	給水口 (A)	給湯口 (A)
HEI-10 (P)	600	500	200	450	390(365)	55(80)	55	115	650	700	20	20
HEI-15 (P)	600	500	200	450	390(365)	55(80)	55	115	650	700	20	20
HEI-20 (P)	600	500	200	450	390(365)	55(80)	55	115	650	700	20	20
HEI-30 (P)	1,000	500	200	450	390(365)	55(80)	55	115	1,050	1,100	20	20
HEI-40 (P)	1,000	500	200	450	390(365)	55(80)	55	115	1,050	1,100	20	20

Pは比例制御型です。仕様は予告なく変更することがあります。

() 内はP型の寸法です。

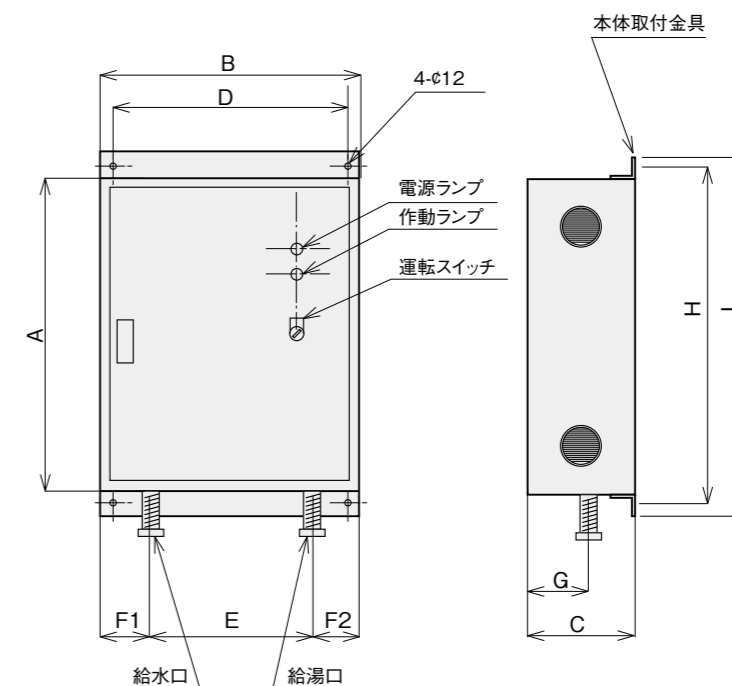

電気自動温水器

HWE — マイコン制御ハイエレコン-09搭載



HWE-800

※写真は屋内設置仕様です。

浴用、シャワー、各種給湯に最適。

- 缶体はハイグレードなSUS-316Lを使用していますので耐久力は抜群、衛生的で清潔です。
- マイコン制御 (ハイエレコン-09、最高温度80℃)
- 全自動式ですから操作はとても簡単、中央制御も可能です。

- デジタル表示
- プログラムタイマー
- 水位センサー (空焚防止機構) 他、各種安全システム

※屋外設置仕様も製作できます。
※196kPa (2.0kg/cm²)、中高圧仕様も製作できます。

※最高使用水頭圧=98kPa (1.0kg/cm²)
※受注生産になります。納期はお問い合わせください。

性能表

項目	ヒーター能力 (三相200V/kW)	発熱量 (kcal/h)	沸上時間 (分)	貯湯量 (ℓ)	給水口 (A)	出湯口 (A)	排水口 (A)	本体重量 (kg)
HWE-380	10.5	9,030	152	380	25	25	20	126
HWE-500	10.5	9,030	200	500	25	25	20	155
HWE-600	20	17,200	126	600	25	25	20	178
HWE-800	30	25,800	112	800	32	32	25	198
HWE-900	30	25,800	126	900	32	32	25	231
HWE-1200	30	25,800	168	1,200	40	40	25	274
HWE-1500	45	38,700	140	1,500	40	40	25	378
HWE-2000	45	38,700	186	2,000	50	50	25	509

- 注1) 沸き上がり時間は60℃上昇の場合の値を表します。
2) ご注文の際電圧・相を確認してください。
3) 上記以外の機種およびヒーター容量につきましては、ご相談ください。

寸法表

記号	A	B [○]	C	D	H
HWE-380	1,670	670	900	117	740
HWE-500	1,710	770	1,000	117	840
HWE-600	1,730	820	1,050	117	890
HWE-800	2,070	870	1,100	122	950
HWE-900	2,090	920	1,150	122	1,000
HWE-1200	2,140	1,020	1,250	128	1,120
HWE-1500	2,180	1,123	1,350	128	1,220
HWE-2000	2,270	1,323	1,550	130	1,420

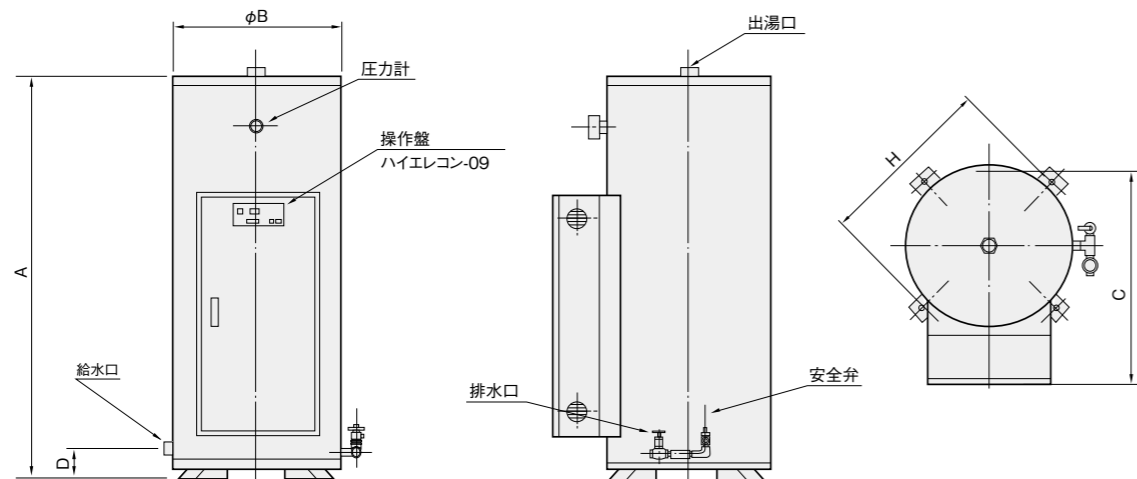

HEL — (スリム型) マイコン制御ハイエレコン-09搭載



HEL-200

※写真は屋内設置仕様です。

浴用、シャワー、各種給湯に最適。

- 缶体はハイグレードなSUS-316Lを使用していますので耐久力は抜群、衛生的で清潔です。
- マイコン制御 (ハイエレコン-09、最高温度80℃)
- 全自動式ですから操作はとても簡単、中央制御も可能です。

- デジタル表示
- プログラムタイマー
- 水位センサー (空焚防止機構) 他、各種安全システム

※屋外設置仕様も製作できます。
※196kPa (2.0kg/cm²)、中高圧仕様も製作できます。
※最高使用水頭圧=98kPa (1.0kg/cm²)
※受注生産になります。納期はお問い合わせください。

性能表

項目	ヒーター能力 (三相200V/kW)	発熱量 (kcal/h)	沸上時間 (分)	貯湯量 (ℓ)	給水口 (A)	出湯口 (A)	排水口 (A)	本体重量 (kg)
HEL-100	3.0	2,580	147	105	20	20	20	40
HEL-150	6.0	5,160	108	155	20	20	20	56
HEL-200	9.0	7,740	103	221	20	20	20	75
HEL-250	9.0	7,740	127	272	20	20	20	93
HEL-300	9.0	7,740	157	378	20	20	20	112

- 注1) 沸き上がり時間は60℃上昇の場合の値を表します。
2) ご注文の際電圧・相を確認してください。
3) 上記以外の機種およびヒーター容量につきましては、ご相談ください。

寸法表

記号	A	B [○]	C	D	H
HEL-100	1,104	438	624	117	500
HEL-150	1,544	438	584	117	500
HEL-200	1,891	458	606	117	500
HEL-250	1,909	508	654	117	600
HEL-300	1,929	558	706	117	650

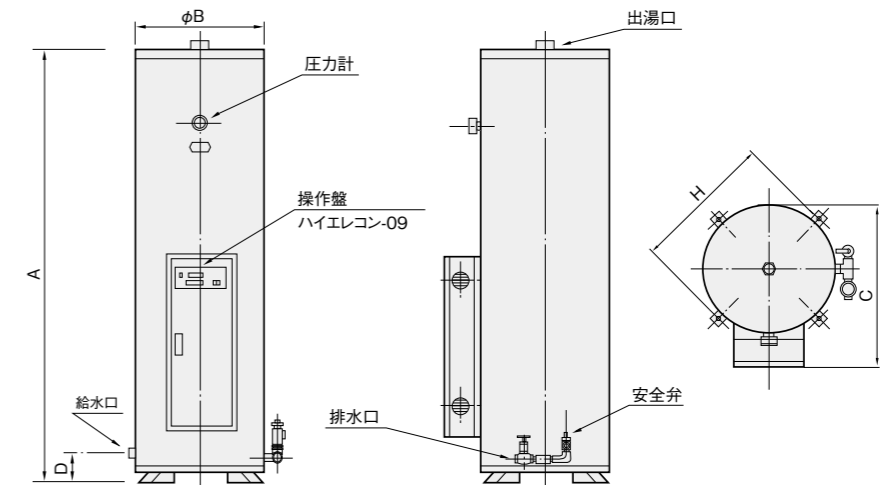

小型温水器用膨張水排出装置 ハイブローTR-2

膨張水の処理がラク~になりました。
【特許取得】特許第2032076号

- 直接排水管に接続できるので、工事も速やかに完了します。
- 本体密閉式だから、万一の逆流でも、溢れてフローアを汚す心配はありません。

※小型温水器の範囲：貯湯量100ℓ以下、熱量10kw (8600kcal/H) 以下

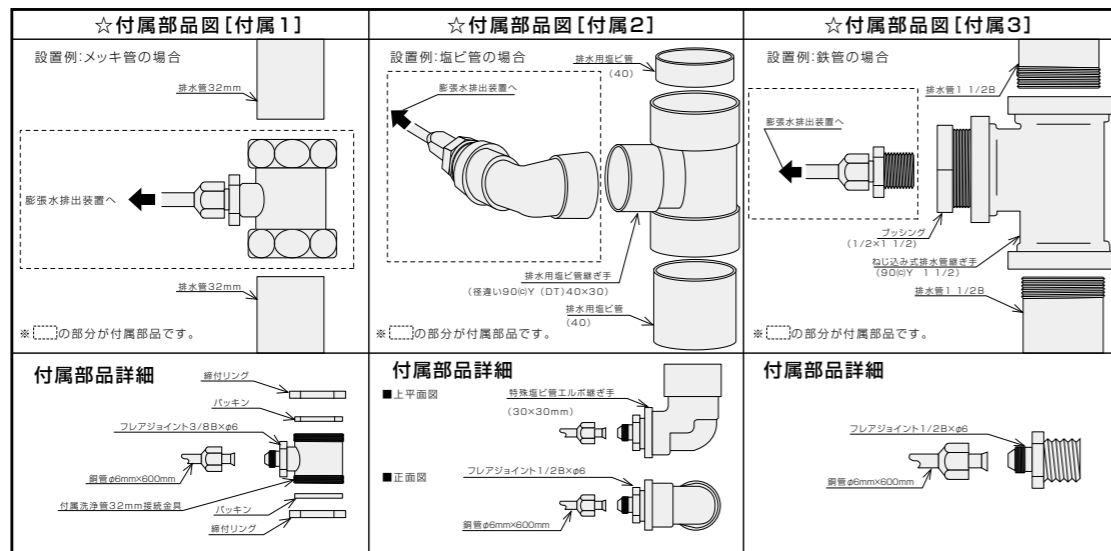

■当社の小型温水器に膨張水排出装置 (TR-2) を接続してご使用の場合、上記の3種類の付属品より1種類を選択できます。設置例を参考にして、現場の用途に合わせてご選択ください。

注1) 図の [] 以外の部品は、客先施工のため、付属品として同梱しておりません。
2) HEL-5 (角) TR、HEL-KM (角) TR、HEL-K (角) TRは膨張水排出装置 (TR-2) 取付位置が配管側になります。

◎膨張水の流れ
1/温水器より膨張水が排出されます。2/本器内の立ち上がりパイプを通り、キャップ内へ落下します。3/キャップ内に落下した膨張水はこの時点で間接状態になります。4/キャップの内圧が上昇し配水管へ排出されます。

ウォーターネットー YK-01,03-熱湯口付混合栓 YK-02,04-混合栓 YK-05-熱湯栓

水と熱湯をスムーズにミキシング。
給水圧力のある水と給湯圧力のない貯蔵式ガス湯沸器/電気湯沸器とのミキシング。

- 開放式貯蔵湯沸器 (無圧給湯) と水をしっかりミキシングできます。
- 水/ぬるま湯/熱湯の3つのパターンを使い分けられます。

便利さを重視

熱湯ノズルの高さを確保しポットに給湯しやすくしました。
熱湯口の高さをポットの給湯が楽にできるように高さを設定しています。

グッドデザイン

本体、ノズル、ハンドル共、高級感のあるデザインです。
熱湯口の先は元よりぬるま湯口のノズル先にも保護カバーを設けているため、ノズルの向きを替える操作が安全にできます。

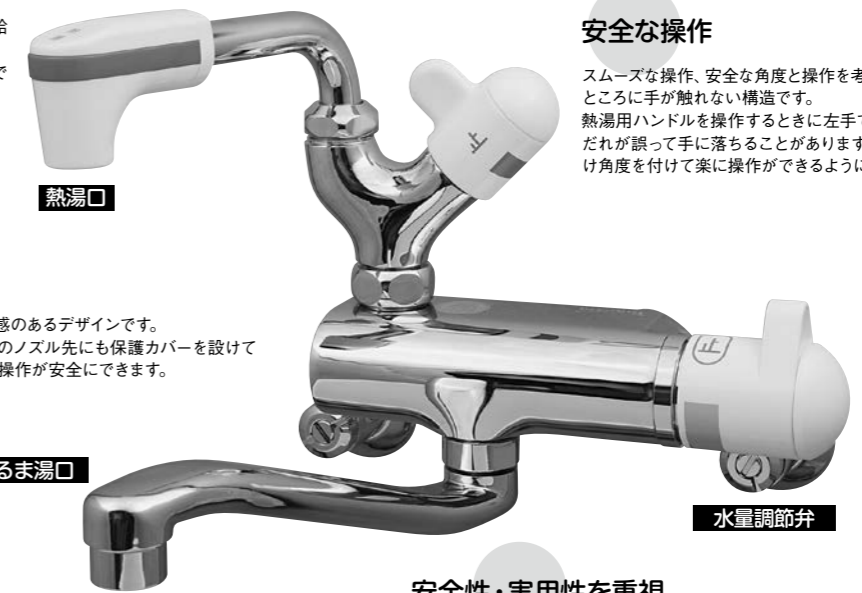

安全な操作

スムーズな操作、安全な角度と操作を考慮。操作しやすい位置で、熱いところに手が触れない構造です。
熱湯用ハンドルを操作するときに左手で操作すると熱湯口から熱い湯だけが誤って手に落ちることがあります。そのため右側にハンドルを設け角度を付けて楽に操作ができるように設計しました。

安全性・実用性を重視

①まず水が ②ほどよいクリック感 ③だんだんとぬるま湯が…
雑湯給湯の時、水から出てクリック感を得てからだんだんと温かくなってきます。(水からお湯になる切り替わり部にクリック感を設けてあります。)

20年以上も前、ユーザー様より「湯沸器から熱湯と洗い物用ぬるま湯がほしい!」の要望に応え、貯蔵式電気湯沸器本体に特殊インジェクターを組み込んだような混合栓でも使用できるWシステム (HDEN-W) を開発しました。そして今回、そのシステムを混合栓に組み入れました。
■浄水器等を取り付ける場合には、必ず給水の一次側に取り付けるようにお願いします。

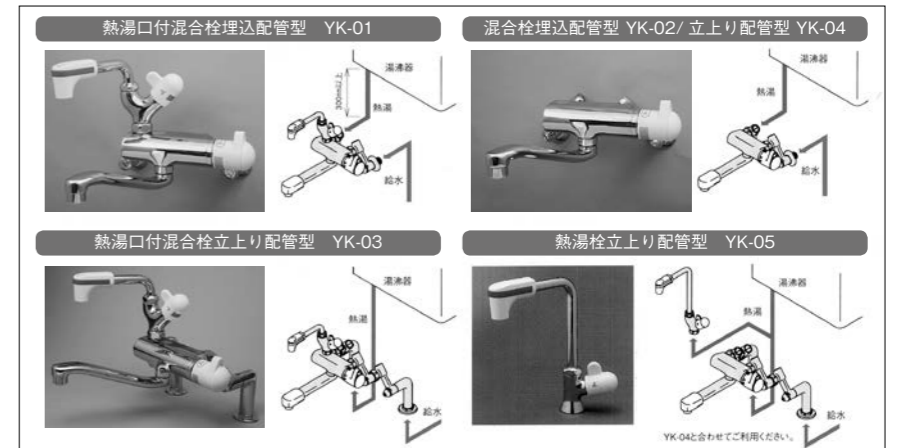

※寸法等につきましては、お問い合わせください。
※密閉式温水器 (HELタイプ) に使用する場合をご相談ください。
※開放式湯沸器と組み合わせて使用する場合は、給水がタンクからの給水であることを確認してください。
※給水圧力、並びに配管・泡沫等の抵抗により、スムーズにミキシングができない場合があります。

オプション部品

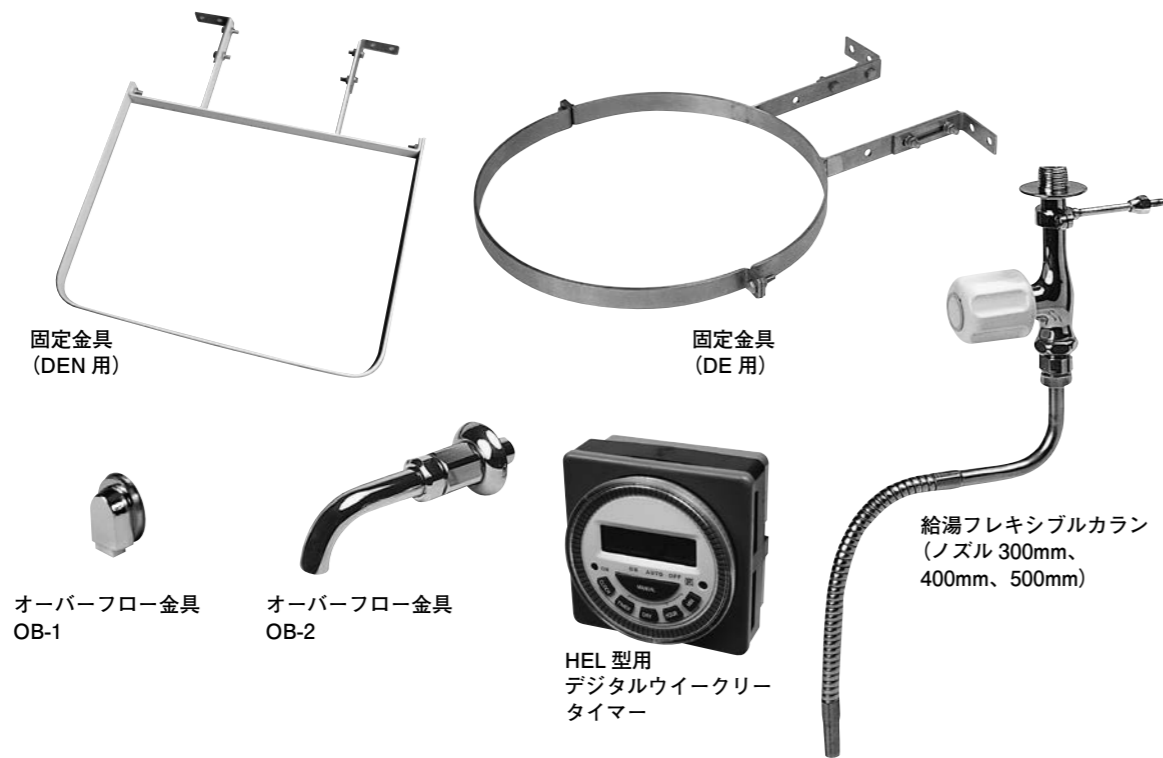

各種部品



■電気湯沸器・温水器ヒーター表

対応機種	ヒーター容量 (kW) 電源	1.1	1.5	2.1	3.1 (3.0)	4.5	6.0	9.0
		HDEN-12 DE-特	単相100V		◎	△	△	
	単相200V	△	◎					
	三相200V		○		○	○		
HDEN-20 DE-1	単相100V		◎	△	△			
	単相200V	△	◎	△	△			
	三相200V		○		○			
HDEN-30 DEN-30	単相100V		△	△	△			
	単相200V			△	◎			
	三相200V				○	○	○	○
HDEN-45 DEN-45 DE-2	単相100V		△	△	△			
	単相200V			△	◎			
	三相200V				○	○	○	○
HDEN-65 DE-3	三相200V				○	○	◎	○
HDEN-80 DE-5	三相200V				○	○	◎	○
HDEN-105 DE-7	三相200V				○	○	○	◎









対応機種	ヒーター容量 (kW) 電源	1.1	1.5	2.0	3.1 (3.0)	4.5	6.0	9.0
		HEL-12K (角) HEL-12KM (角)	単相100V	◎	△			
	単相200V	◎	△					
	三相200V							
HEL-20K (角) HEL-20KM (角)	単相100V	△	△	△				
	単相200V	△	△	◎				
	三相200V							
HEL-25K (角) HEL-25KM (角)	単相100V	△	△	△				
	単相200V	△	△	◎	△			
	三相200V							○
HEL-30K (角) HEL-30KM (角)	単相100V	△	△	△				
	単相200V	△	△	△	◎			
	三相200V							○
HEL-35K (角) HEL-35KM (角)	単相100V	△	△	△				
	単相200V	△	△	△	◎			
	三相200V							○
HEL-40K (角) HEL-40KM (角)	単相100V	△	△	△				
	単相200V	△	△	△	◎			
	三相200V							○
HEL-50K (角) HEL-50KM (角)	単相100V	△	△	△				
	単相200V	△	△	△	◎			
	三相200V							○

対応機種	ヒーター容量 (kW) 電源	1.1	1.5	2.0	3.0	6.0
		HEL-5	単相100V	◎	△	
	単相200V	◎	△			
	三相200V					
HEL-10	単相100V	△	◎	△		
	単相200V	△	◎	△		
	三相200V				○	
HEL-20	単相100V	△	◎	△	△	
	単相200V	△	◎	◎	△	
	三相200V				○	
HEL-30	単相100V	△	△	△		
	単相200V	△	△	△	◎	
	三相200V				○	○
HEL-40	単相100V	△	△	△		
	単相200V	△	△	△	◎	
	三相200V				○	○

対応機種	ヒーター容量 (kW) 電源	1.1	1.5	2.0
		HEL-5 (角)	単相100V	◎
	単相200V	◎		
	三相200V			
HEU-12B	単相100V	◎	△	
	単相200V	◎	△	
	三相200V			
HEU-20B	単相100V	△	◎	
	単相200V	△	◎	△
	三相200V			
HEU-25B	単相100V	△	◎	
	単相200V	△	△	◎
	三相200V			

◎が標準ヒーターです。「アップダウン」もオプションにて承ります。 ○の三相ヒーター・△はオプションです。
 ※DE型、M型、HEL-KM型の3kW仕様については、3.0kWとなります。その他の機種の場合は3.1kWとなります。
 ※上記以外のヒーターの組合せおよび特殊電圧220Vや400V仕様も承ります。

■電源プラグ一覧

ボルト (V)	ヒーター容量 (kW)	形 状	
		差 込 型	引 掛 型
単相 100V	0.7kW ~ 1.5kW	①  15A125V (WF7004)	②  15A125V (WF6315)
単相 100V	2.0kW	③  20A125V (WF5123)	
単相 200V	0.75kW ~ 3.1kW (3.0kW)		④  20A250V (WF8520)
三相 200V	1.5kW ~ 4.5kW	⑤  15A250V (WF5415)	⑥  20A250V (WF6420)
三相 200V	6.0kW	⑦  20A250V (WF5420)	⑧  20A250V (WF6420)
三相 200V	9.0kW	⑨  30A250V (WF5430)	⑩  30A250V (WF6430)

上記はプラグ側形状を示します。
()内は参考型番です。

- ※ ご注文の際、上記より選択してください。
 - ※ 特にご指示がない場合には、差込型(①、③、④、⑤、⑦、⑨)となります。
 - ※ 出荷後の変更はできません。
 - ※ 上記以外の電源プラグはお問い合わせください。
 - ※ 電源コードの長さをご指示があれば変更できます。
- 注) ヒーター容量詳細は P23 をご参照ください。

電源プラグ一覧

給水装置の承認取得

第三者認証機関の共通認証マークとして、製品に求められる「性能基準」(耐圧・浸出・逆流防止・耐久)に適合した製品に平成9年10月から表示できるようになりました。

貯 蔵 式

貯 湯 式



HOSOYAMA の下記湯沸器は水道法基準適合品です

■貯蔵式湯沸器
電気湯沸器 DEN、HDEN、DE

■貯湯式温水器
電気温水器 HEL-5 ~ 40
HEL-25 ~ 50KM
HEL-25 ~ 50K
※ HEU シリーズについてはご相談ください。



**認証料は全額弊社負担
価格の変更はありません**

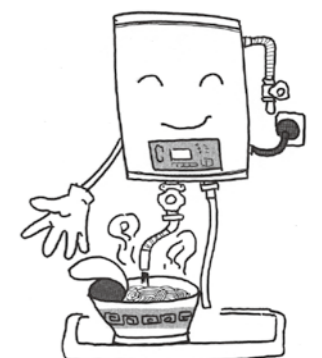



貯蔵式ガス湯沸器
貯蔵式電気湯沸器
貯蔵式蒸気湯沸器
電気温水器
電気瞬間湯沸器
蒸気瞬間湯沸器
ガスボイラー
間接型熱風発生器
乾燥機
熱風発生炉
熱処理炉
遠赤外線過熱炉
浸管ヒーター
低NO_xバーナー
大型ガスバーナー
メタルニットバーナー
ガス灯・かがり火
聖火台
その他
ガス電気特殊機器

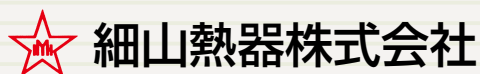

本社：〒103-0025 東京都中央区日本橋茅場町2-8-7 TEL.03-3249-0331(代) FAX.03-3249-0329
新潟営業所：〒950-0916 新潟市中央区米山1-5-5 TEL.025-246-0166(代) FAX.025-241-3833
大阪営業所：〒535-0031 大阪市旭区高殿2-7-19 TEL.06-6922-5581(代) FAX.06-6921-2040
福岡営業所：〒815-0033 福岡市南区大橋3-25-1 貞方ビルD号室 TEL.092-403-0255(代) FAX.092-403-0257
名古屋出張所：〒450-0002 名古屋市中村区名駅5-22-23 第三上善ビル TEL.052-551-1021(代) FAX.052-551-1022

<http://www.hosoyama.co.jp>
e-mail:info@hosoyama.co.jp



※ご使用前に「取扱説明書」をよく読んで正しくお使いください。取扱を誤りますと故障や事故の原因になります。
※設置工事はお買い上げの販売店または専門業者にご依頼ください。工事に不備がありますと事故の原因になることがあります。
※製品改良の為、予告なしに仕様変更する場合がありますので、あらかじめご了承ください。
製品詳細につきましては承認図面にてご確認ください。