

主な仕様

- 型式 : ECB-11
- 設計燃焼量 : 11kW
- 熱効率 : $\geq 90\%$ (低位発熱量基準、100°C沸騰水にて)
- 使用燃料 : 都市ガス13A、供給圧2.0kPa
またはLPGガス、供給圧2.8kPa
- 燃焼制御 : ON/OFF制御、または比例制御
- 火炎検知方式 : フレームロッド方式
- 許容排気抵抗 : $\leq 100\text{Pa}$
- 電源仕様 : AC200V単相、 $\leq 150\text{W}$
- 標準付属品 : 燃焼ファン、バーナコントローラ
ガス電磁弁、ガス/空気混合ベンチュリー

※その他記載無き事項は、お問合せ下さい。

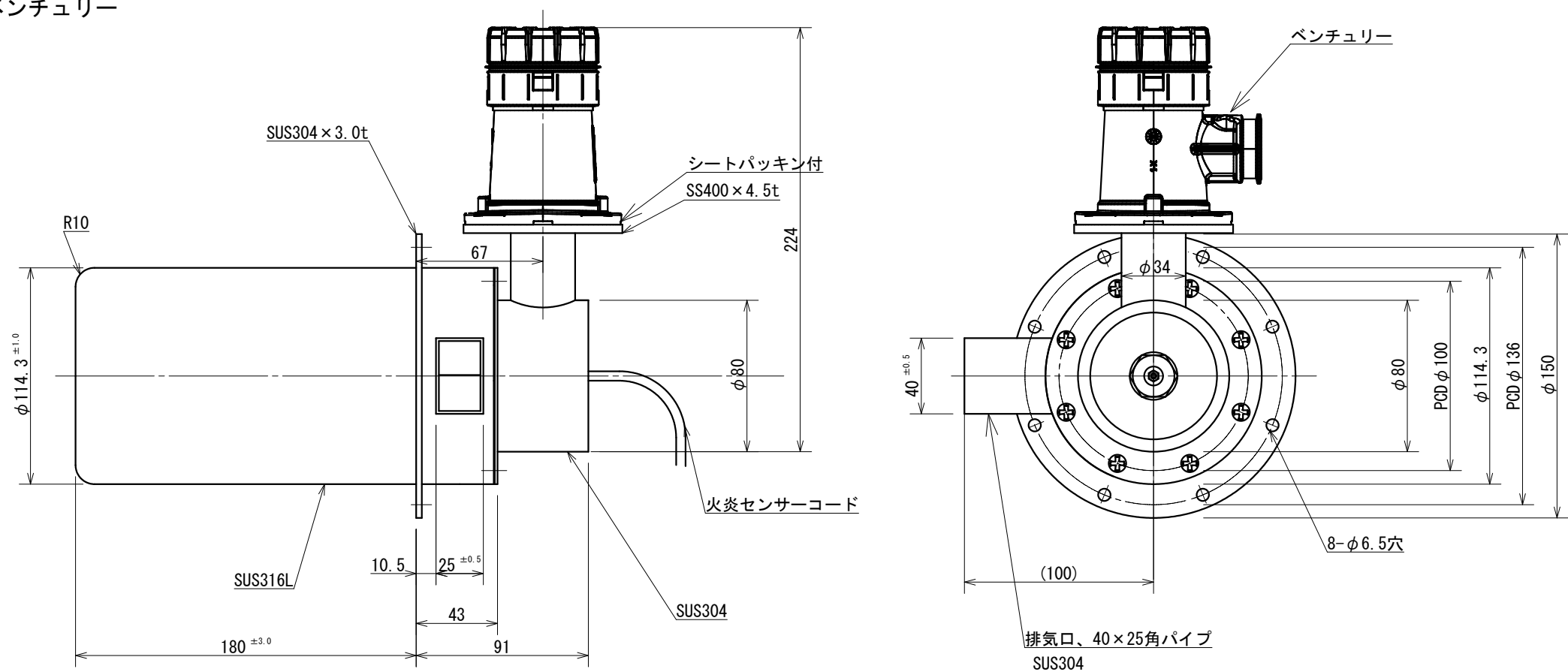

※寸法に公差が記載されていない箇所は、JIS B 0405-vに準拠する。

2					
1					
承認	作成承認			S. N	2025. 02. 10
	DESCR I P T I O N	APPROVED	CHECKED	DRAW I N G	DATE

品番	品名	備考
TITLE	11kWエコンバスターVer1.3	
	外形寸法参考図	
ANGLEFORM	SCALE FOR A3	図番
3角法	1/3	NS-3-0252
		DWG NO .
細山熱器株式会社		

主な仕様

- 型式 : ECB-22
- 設計燃焼量 : 22kW
- 熱効率 : $\geq 90\%$ (低位発熱量基準、100°C沸騰水にて)
- 使用燃料 : 都市ガス13A、供給圧2.0kPa
またはLPGガス、供給圧2.8kPa
- 燃焼制御 : ON/OFF制御、または比例制御
- 火炎検知方式 : フレームロッド方式
- 許容排気抵抗 : $\leq 100\text{Pa}$
- 電源仕様 : AC200V単相、 $\leq 150\text{W}$
- 標準付属品 : 燃焼ファン、バーナコントローラ
ガス電磁弁、ガス/空気混合ベンチュリー

※その他記載無き事項は、お問合せ下さい。

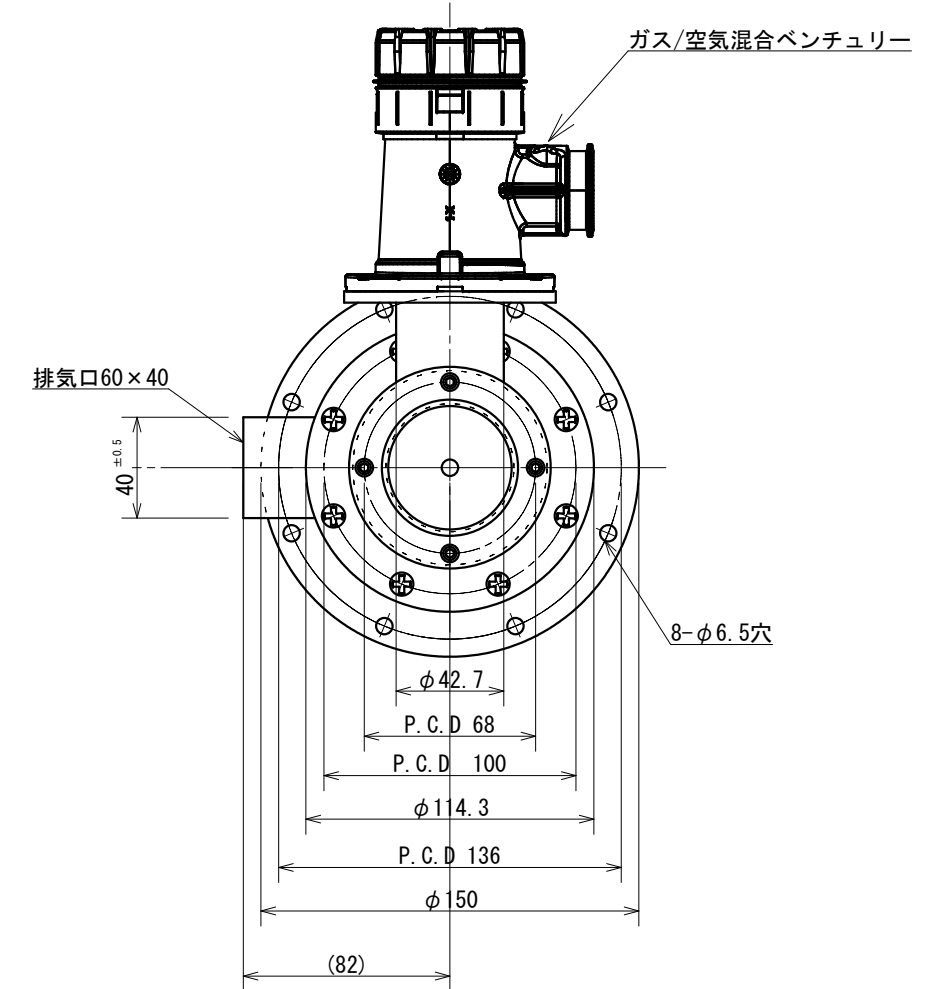
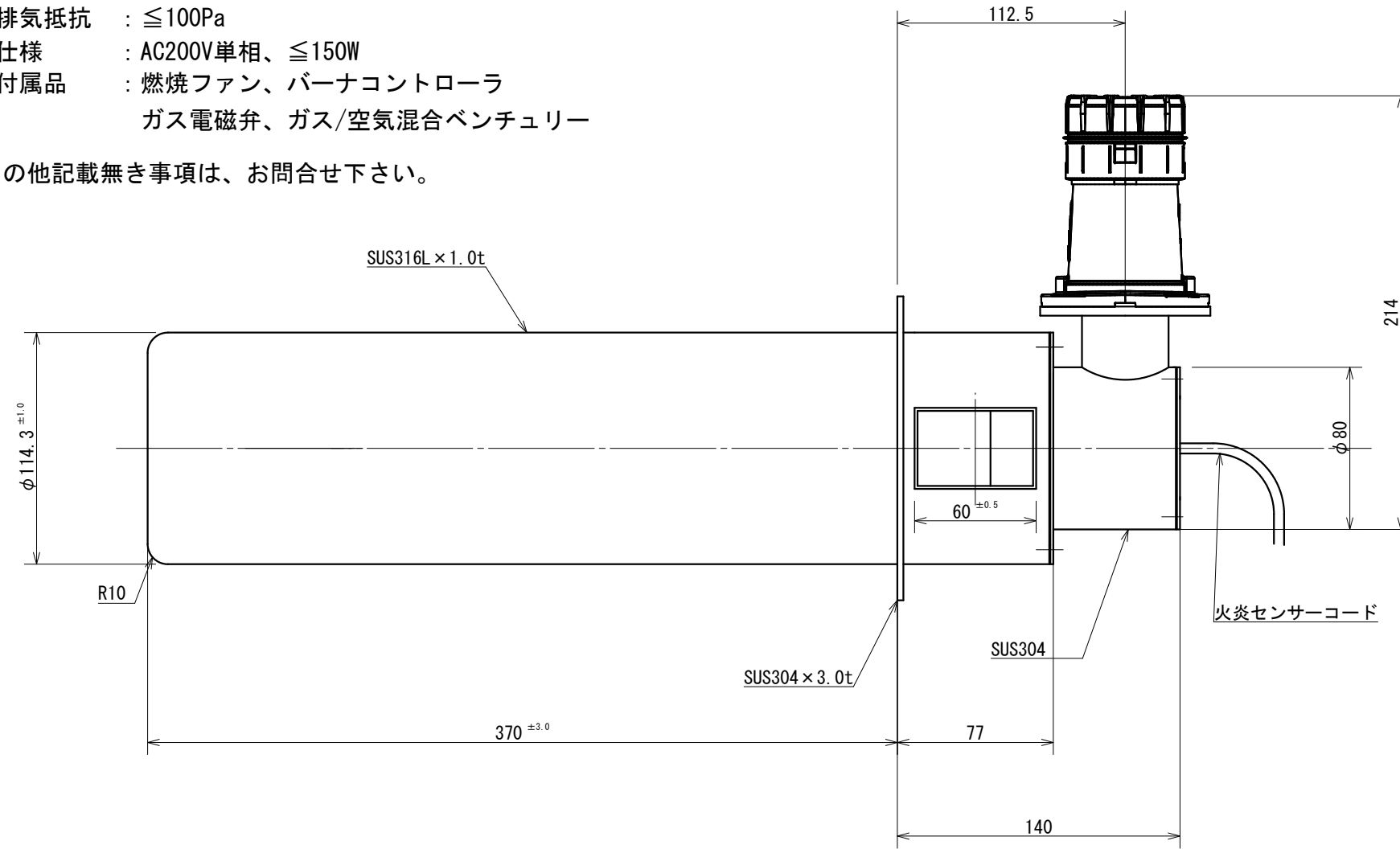

※寸法に公差が記載されていない箇所は、JIS B 0405-vに準拠する。

品番	品名	備考
TITLE		
22kWエコンバスター		
外形寸法参考図		
ANGLE FOR SCALE FOR A3	図番	
3角法	NS-3-0251	
1/3	DWG NO.	
細山熱器株式会社		

承認	DESCRIPTION	APPROVED	CHECKED	DRAWING	DATE
①	作成承認				
	DESIGN&DRAWING			S.N	2025.02.10
	DESCRIPTION	APPROVED	CHECKED	DRAWING	DATE